

Because the job always needs to be done.
Whenever. Wherever.



HAND- UND FUßBETRIEBENE WERKSTATTPRESSEN



- A** Hand- and foot pump with double operation.
 - B** Set of V-blocks.
 - C** Integrated manometer and the 30 & 50 ton HF2 are equipped with a movable cylinder (left-right).
 - D** The height of the work table of these presses is very easy to adjust and the 50 ton HF2 is equipped with a winch.
- Optional accessories**
- E** Mandrel set of \varnothing 5, 10, 14, 18, 24 and 29 mm (with a suitable piston head for the 50 ton HF2).



- A** Hand- und Fußpumpe mit Doppel-Betrieb.
 - B** V-Block-Satz.
 - C** Integriertes Manometer und die 30 & 50 ton HF2 sind mit verschiebbaren Zylindern ausgestattet.
 - D** Der Arbeitstisch dieser Pressen lässt sich einfach in der Höhe verstellen und die 50 ton HF2 ist mit einer Winde ausgestattet.
- Sonderzubehör**
- E** Druckdornsatz von \varnothing 5, 10, 14, 18, 24 und 29 mm (mit einem geeigneten Kolbenboden für die 50 ton HF2).

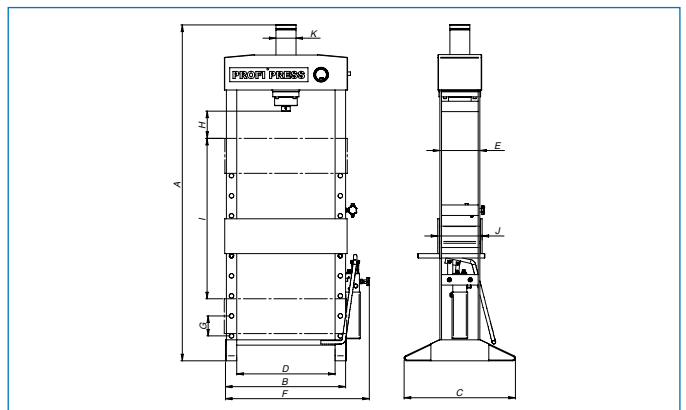

DIMENSIONS / ABMESSUNGEN [MM]	15 TON HF2	30 TON HF2	50 TON HF2
A	1880	2010	2025
B	680	685	910
C	600	643	764
D	560	565	750
E	190	230	300
F	828	836	1085
G	100	115	115
H	118	162	140
I	900	920	920
J	214	255	336
K	82	115	140